

Zwijadło do ciężkich zastosowań serii **BG-BGD** CYNKOWANA I LAKIEROWANA KONSTRUKCJA

- \varnothing 550 mm bęben

Opcjonalne:

BGSG30 for/ per BG
BGDSG40 for/ per BGD

PGA60S
PGA120S



Strona sprężyny z ramieniem węża prowadzącego w pozycji „B”

Wersję „ATEX” można zamówić, podając kod zwijadła poprzedzony literą „EX”.



BG

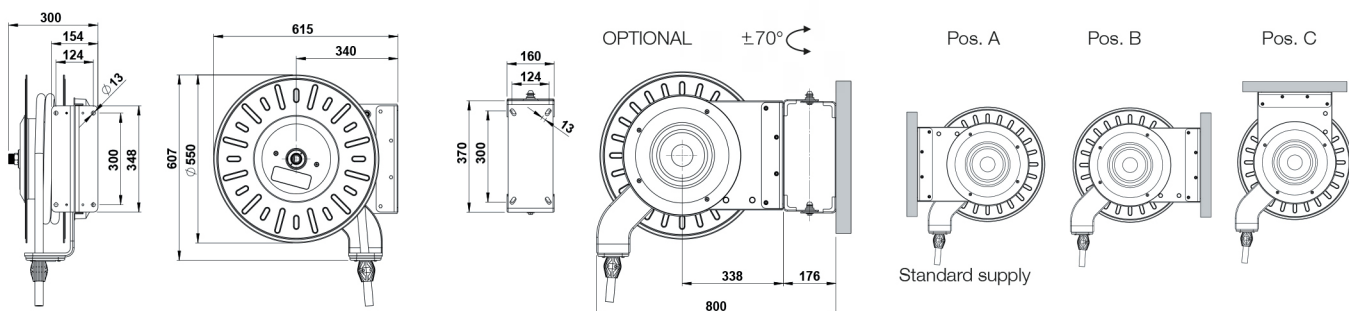

BGD



Automatyczne zwijadło przeznaczone do rozprowadzania płynów o różnych ciśnieniach i temperaturach za pomocą węża o maksymalnej średnicy 1”.

Konstrukcja z pojedynczym wspornikiem, zewnętrzną sprężyną i zwijadłem obrotowym na łożyskach kulkowych. Ramiona prowadzące wąż mogą być regulowane w trzech różnych pozycjach w zależności od instalacji bębna (poz. A-B-C).

Standard: wąż przyłączeniowy dla wersji z węzłem, boczne osłony ochronne (nie dostępne dla mod. ATEX), 4-rolkowa prowadnica węża. Opcjonalnie: obrotowy stojak.

Zwijadła model BG/BGD bez węża

Płyn	Ciśnienie max	Kod	Włot	Wylot	**Wydajność	Waga (kg)	ATEX (opcjonalne)
Powietrze Woda Diesel	18 bar/260 psi	BG181230ST	1/2" M	1/2" M	30 m	34	•
	60 bar/870 psi	BG600125ST	1" M	3/4" F	(5/8") 25 m (3/4") 20 m (1") 15 m	33	•
Smar	400 bar/5800 psi	BG4G3830ST	3/8" F	3/8" M	30 m	36	•
Woda 150°C	400 bar/5800 psi	BG4H3830ST	3/8" F	3/8" M	30 m	36	•
		BG4H1230ST	1/2" M	1/2" M	30 m	36	•
	60 bar/870 psi	*BG600125STMX	1" M	3/4" F	(3/4") 20 m (1") 15 m/50 ft	33	•
Woda 150°C	400 bar/5800 psi	BGD4H1250ST	1/2" M	3/8" M 1/2" M	(5/16") 50 m (3/8"-1/2") 40 m	40	•

*Z przegubem i wałkiem ze stali nierdzewnej

**Orientacyjne wartości mogą się różnić w zależności od typu węża

Zwijadła model BG z węzem

Płyn	Ciśnienie węża	Kod	***Włot	Wylot	Średnica węża	Długość węża	Waga (kg)	ATEX (opcjonalne)
Powietrze Woda Diesel	18 bar/260 psi Guma	BG181325	1/2" F	1/2" M	13 x 20	25 m	42	•
		BG181330	1/2" F	1/2" M	13 x 20	30 m	43	•
		BG181625	1/2" F	1/2" M	16 x 23	25 m	43	
		BG181920	3/4" F	3/4" M	19 x 27	20 m	43	
		BG182515	1" F	1" F	25 x 34	15 m	44	
Olej	60 bar/870 psi 1SC Guma	BG601225	1/2" F	1/2" F	1/2"	25 m	44	•
		BG601230	1/2" F	1/2" F	1/2"	30 m	48	•
		BG603420	3/4" F	3/4" F	3/4"	25 m	44	•
		BG600115	1" F	1" F	1"	15 m	43	•
Smar	400 bar/5800 psi 2SC Guma	BG4G3825	3/8" F	3/8" F	3/8"	25 m	45	
		BG4G3830	3/8" F	3/8" F	3/8"	30 m	48	•
Woda 150°C	400 bar/5800 psi 2SC Hydro blue	BG4H3825	3/8" F	3/8" M	3/8"	25 m	45	
		BG4H3830	3/8" F	3/8" M	3/8"	30 m	48	•
	300 bar/4350 psi 2SC Hydro blue	BG3H1225	1/2" F	1/2" F	1/2"	25 m	50	
		BG3H1230	1/2" F	1/2" F	1/2"	30 m	55	•

***Połączenie rury łączącej